**ઇકવેશન કોષ્ટક:**

પેરામીટર	સમીકરણ	વર્ણન
મહત્તમ VCE	VCC	જ્યારે IC = 0
મહત્તમ IC	VCC/RC	જ્યારે VCE = 0
લોડ લાઇન સમીકરણ	IC = (VCC - VCE)/RC	બધા સંલવિત ઓપરેટિંગ પોઇન્ટ
Q-પોઇન્ટ	બાયસિંગ દ્વારા નિર્ધારિત	સ્થિર ઓપરેશન પોઇન્ટ

- **હેતુ:** IC અને VCE વચ્ચેના સંબંધને ગ્રાફિકલી બતાવે છે
- **મહત્વ:** ઓપરેટિંગ પોઇન્ટ (Q-પોઇન્ટ) નક્કી કરવામાં મદદ કરે છે
- **ઉપયોગ:** એમ્પ્લિફાયરની ડિઝાઇન અને વિશ્લેષણ માટે આવશ્યક

મેમરી ટ્રીક: "મહત્તમ કરંટ અથવા મહત્તમ વોલ્ટેજ, બંને ક્યારેય નહિં"

પ્રશ્ન 2(a) [3 marks]

પદો સમજાવો (i) ગેઇન (ii) બેન્ડવિડ્થ.

ઉત્તર:

આ એમ્પ્લિફાયર પરફોર્મન્સને વર્ણવતા મુખ્ય પેરામીટર્સ છે.

કોષ્ટક: એમ્પ્લિફાયર પેરામીટર્સ

પેરામીટર	વ્યાખ્યા	એકમ	મહત્વ
ગેઇન	આઉટપુટનો ઇનપુટ સિગ્નલ સાથેનો ગુણોત્તર	dB	એમ્પ્લિફિકેશન પાવર
બેન્ડવિડ્થ	ફ્રીક્વન્સીની રેન્જ જેમાં ગેઇન મહત્તમના 70.7% કરતાં ઓછો ન હોય	Hz	ઉપયોગી ફ્રીક્વન્સી રેન્જ

- **ગેઇનના પ્રકાર:** વોલ્ટેજ ગેઇન (Av), કરંટ ગેઇન (Ai), પાવર ગેઇન (Ap)

- બેન્ડવિડ્થ ફોર્મ્યુલા: $BW = f_H - f_L$ (ઉચ્ચ કટઓફ - નીચા કટઓફ)
- સંબંધિત પેરામીટર: ગેઈન-બેન્ડવિડ્થ પ્રોડક્ટ (ચોક્કસ એમ્પ્લિફાયર માટે અચળ)

મેમરી ટ્રીક: "ગેઈન મોટું બનાવે, બેન્ડવિડ્થ પહોળું બનાવે"

પ્રશ્ન 2(b) [4 marks]

એમ્પ્લીફાયરમાં નેગેટીવ ફીડબેકના ફાયદા અને ગેરફાયદાની સૂચિ બનાવો.

ઉત્તર:

નેગેટિવ ફીડબેક એમ્પ્લિફાયર પરફોર્મન્સમાં નોંધપાત્ર સુધારો કરે છે પરંતુ ટ્રેડઓફ સાથે.

કોષ્ટક: નેગેટિવ ફીડબેક લક્ષણો

ફાયદા	ગેરફાયદા
બેન્ડવિડ્થમાં વધારો	ગેઈનમાં ઘટાડો
ડિસ્ટોર્શનમાં ઘટાડો	વધુ ઇનપુટ સિગ્નલની જરૂર
સ્થિરતામાં સુધારો	વધુ જટિલ સર્કિટ
ઘોંઘાટ સામે વધુ ઇમ્યુનિટી	અયોગ્ય ડિઝાઇન થાય તો ઓસિલેશનની સંભાવના
ઇનપુટ/આઉટપુટ ઇમ્પીડન્સ નિયંત્રિત	વધુ પાવર વપરાશ

મેમરી ટ્રીક: "સ્થિર, પહોળું અને ચોખ્ખું, માત્ર ગેઈન છોડો"

પ્રશ્ન 2(c) [7 marks]

હાર્ટલી ઓસિલેટર દોરો અને સમજાવો.

ઉત્તર:

હાર્ટલી ઓસિલેટર ઇન્ડક્ટિવ ફીડબેકનો ઉપયોગ કરીને સાઇન વેવ્સ જનરેટ કરે છે.

સર્કિટ આકૃતિ:

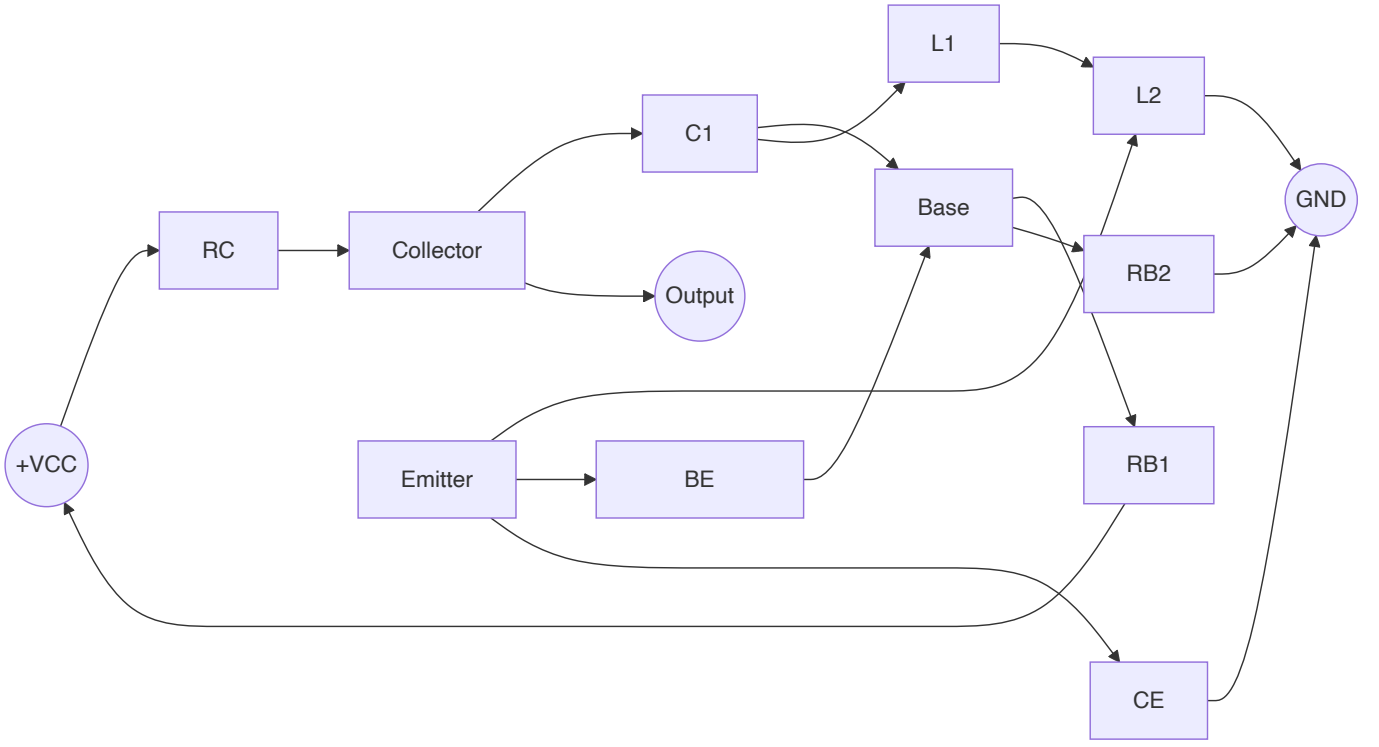

- ફીક્વન્સી નિર્ધારણ: L1, L2 અને C1 મૂલ્યો દ્વારા ($f = 1/2\pi\sqrt{L \times C}$)
- ફીડબેક મેકેનિઝમ: ઇન્ડક્ટિવ વોલ્ટેજ ડિવાઇડર (L1 અને L2)
- ઓળખ લક્ષણ: ટેપ કરેલ ઇન્ડક્ટર અથવા શ્રેણીમાં બે ઇન્ડક્ટર્સ
- ઉપયોગ: RF સિગ્નલ જનરેશન, રેડિયો ટ્રાન્સમિટર્સ, કોમ્યુનિકેશન સિસ્ટમ્સ

મેમરી ટ્રીક: "હાર્ટલી હેલ્પકુલ ઇન્ડક્ટર્સ ધરાવે છે"

પ્રશ્ન 2(a OR) [3 marks]

ઓસ્સિલેટર માટે બારખૌસન ક્રાઇટરીયા (Barkhausen's criteria) જણાવો અને સમજાવો.

ઉત્તર:

બારખૌસન ક્રાઇટરીયા સતત ઓસિલેશન માટેની શરતો નિર્ધારિત કરે છે.

બે મુખ્ય માપદંડ:

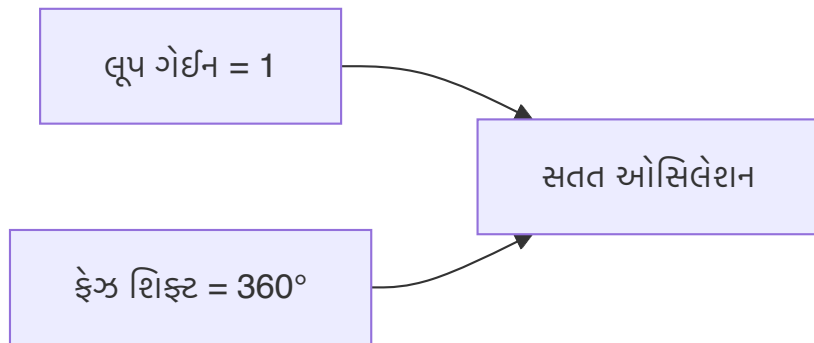

- લૂપ ગેઇન કન્ડિશન: $|A\beta| = 1$ (સતત ઓસિલેશન માટે ચોક્કસ 1)
- ફેઝ શિફ્ટ કન્ડિશન: $\angle A\beta = 0^\circ$ અથવા 360° (સિગ્નલ રિઇન્ફોર્સમેન્ટ)

- પ્રેક્ટિકલ ડિઝાઇન: પ્રારંભિક $|A\beta| > 1$, અંતે $|A\beta| = 1$ પર સ્થિર થાય છે

મેમરી ટ્રીક: "ઓસિલેશન માટે: યુનિટ ગેઈન, ઝીરો ફેઝ"

પ્રશ્ન 2(b OR) [4 marks]

નેગેટીવ અને પોસીટીવ ફીડબેક એમ્પ્લીફાયરને સરખાવો.

ઉત્તર:

ફીડબેકનો પ્રકાર એમ્પ્લીફાયરના વર્તનને નાટકીય રીતે બદલે છે.

તુલના કોષ્ટક:

પેરામીટર	નેગેટિવ ફીડબેક	પોઝિટિવ ફીડબેક
ગેઈન	ઘટે છે	વધે છે
બેન્ડવિડ્થ	વધે છે	ઘટે છે
ડિસ્ટોર્શન	ઘટાડે છે	વધારે છે
સ્થિરતા	સુધારે છે	ઘટાડે છે (ઓસિલેટ કરી શકે)
ઘોંઘાટ	ઘટાડે છે	વધારે છે
ઉપયોગ	સ્થિર એમ્પ્લીફાયર	ઓસિલેટર, ટ્રિગર સર્કિટ
ઇનપુટ/આઉટપુટ ઇમ્પીડન્સ	નિયંત્રિત	ઓછી અનુમાનિત

મેમરી ટ્રીક: "નેગેટિવ સ્થિર કરે, પોઝિટિવ ઓસિલેટ કરે"

પ્રશ્ન 2(c OR) [7 marks]

કોલપીટ્સ ઓસ્સીલેટર દોરો અને સમજાવો.

ઉત્તર:

કોલપિટ્સ ઓસિલેટર ફીડબેક માટે કેપેસિટિવ વોલ્ટેજ ડિવાઇડરનો ઉપયોગ કરે છે.

સર્કિટ આકૃતિ:

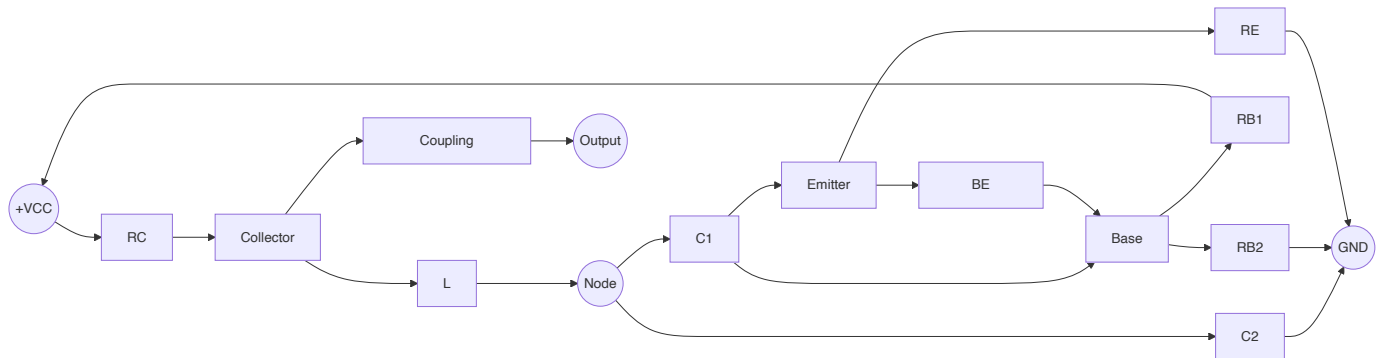

- ફીક્વન્સી નિર્ધારણ: L, C1 અને C2 મૂલ્યો દ્વારા ($f = 1/2\pi\sqrt{L \times C_{eq}}$)
- ફીડબેક મેકેનિઝમ: કેપેસિટિવ વોલ્ટેજ ડિવાઇડર (C1 અને C2)

- **ઓળખ લક્ષણ:** ઇન્કટર સામે શ્રેણીમાં બે કેપેસિટર
- **ફાયદો:** હાર્ટલી કરતાં વધુ સ્થિર ફ્રીક્વન્સી

મેમરી ટ્રીક: "કોલપિટ્સ કેપેસિટિવ કરંટ કેચ કરે છે"

પ્રશ્ન 3(a) [3 marks]

સાયક વિષે સમજાવો.

ઉત્તર:

DIAC (Diode for Alternating Current) એ બાઇડિરેક્શનલ ટ્રિગર સાયોડ છે.

સિમ્બોલ અને સંરચના:

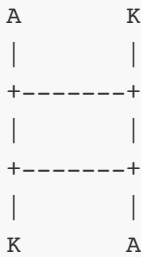

- **ઓપરેશન:** બ્રેકડાઉન વોલ્ટેજ પછી બંને દિશામાં વહન કરે છે
- **લક્ષણ:** બંને દિશામાં સિમેટ્રિકલ V-I કર્વ
- **ક્રી પેરામીટર:** બ્રેકઓવર વોલ્ટેજ (સામાન્ય રીતે 30-40V)
- **મુખ્ય ઉપયોગ:** AC પાવર કંટ્રોલમાં TRIAC ટ્રિગરિંગ

મેમરી ટ્રીક: "DIAC: બેવડી દિશા બ્રેકડાઉન ડિવાઇસ"

પ્રશ્ન 3(b) [4 marks]

SCRની ટ્રિગરિંગ પદ્ધતિઓ સમજાવો.

ઉત્તર:

SCR વહન માટે ઘણી પદ્ધતિઓ દ્વારા ટ્રિગર થઈ શકે છે.

કોષ્ટક: SCR ટ્રિગરિંગ પદ્ધતિઓ

પદ્ધતિ	વર્ણન	ફાયદા	મર્યાદાઓ
ગેટ ટ્રિગરિંગ	ગેટ પર કરંટ પલ્સ	સૌથી સામાન્ય, નિયંત્રિત	કંટ્રોલ સર્કિટની જરૂર
તાપમાન	ઉચ્ચ તાપમાન	કોઈ બાહ્ય સર્કિટ નહીં	અનિયંત્રિત, અવિશ્વસનીય
વોલ્ટેજ	બ્રેકઓવર વોલ્ટેજથી વધારે	કોઈ બાહ્ય સર્કિટ નહીં	ડિવાઇસ પર તણાવ, અનિયંત્રિત
dv/dt	ઝડપી વોલ્ટેજ વૃદ્ધિ	સરળ	અનિચ્છનીય ટ્રિગરિંગ થઈ શકે
પ્રકાશ	જંકશન પર ફોટોન્સ	ઇલેક્ટ્રિકલ અલગતા	વિશેષ પેકેજિંગની જરૂર

મેમરી ટ્રીક: "ગેટ વોલ્ટેજ તાપમાન રેટ લાઇટ"

પ્રશ્ન 3(c) [7 marks]

SCRનો સિમ્બોલ અને કન્સ્ટ્રક્શન દોરો. ઉપરાંત SCRની V-I લાક્ષણિકતા દોરો અને સમજાવો.

ઉત્તર:

SCR (Silicon Controlled Rectifier) એ ત્રણ ટર્મિનલવાળી ચાર-લેયર PNPN સેમિકન્ડક્ટર ડિવાઇસ છે.

સિમ્બોલ:

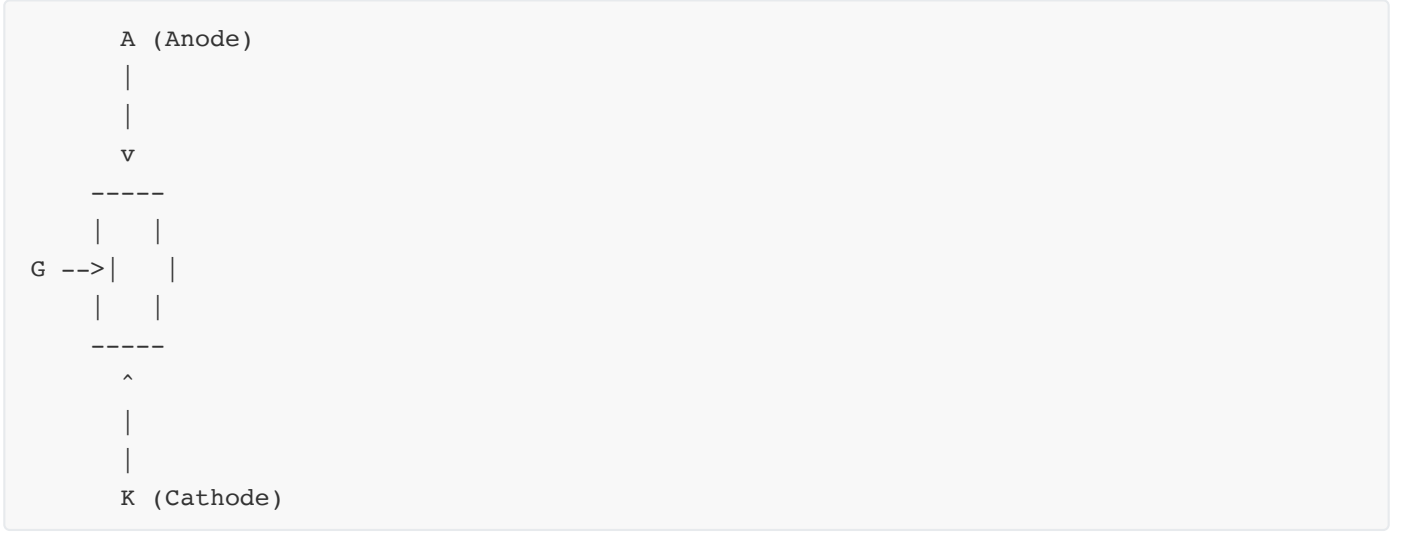

કન્સ્ટ્રક્શન:

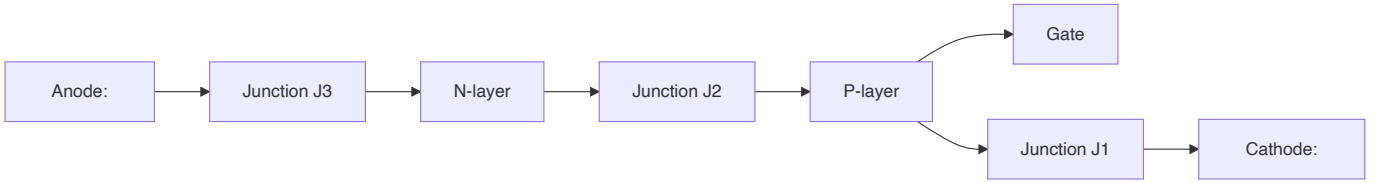

V-I લાક્ષણિકતા:

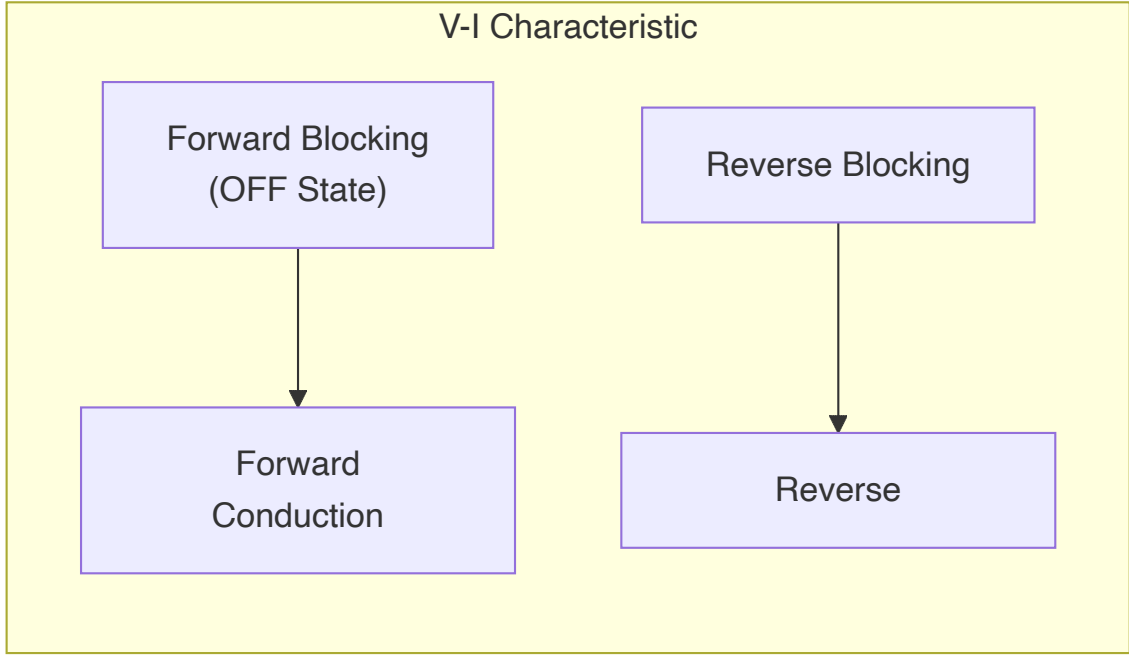

- **ફોરવર્ડ બ્લોકિંગ:** ટ્રિગરિંગ સુધી ઓછો કરંટ
- **ફોરવર્ડ કન્ડક્શન:** ટ્રિગરિંગ પછી ઉચ્ચ કરંટ (લેચડ)
- **હોલ્ડિંગ કરંટ:** કન્ડક્શન જાળવવા માટે ન્યૂનતમ કરંટ
- **લેચિંગ કરંટ:** લેચિંગ શરૂ કરવા માટે ન્યૂનતમ કરંટ
- **રિવર્સ બ્લોકિંગ:** રિવર્સ દિશામાં કરંટને અવરોધે છે

મેમરી ટૂંક: "એક વાર ટ્રિગર, હંમેશા કન્ડક્ટ, જ્યાં સુધી કરંટ ન ઘટે"

પ્રશ્ન 3(a OR) [3 marks]

SCRની નેચરલ કોમ્યુટેશન પદ્ધતિ વિષે સમજાવો.

ઉત્તર:

નેચરલ કોમ્યુટેશન AC કરંટ કુદરતી રીતે શૂન્ય પર પહોંચે ત્યારે બાહ્ય સર્કિટ વિના SCRને બંધ કરે છે.

પ્રક્રિયા આકૃતિ:

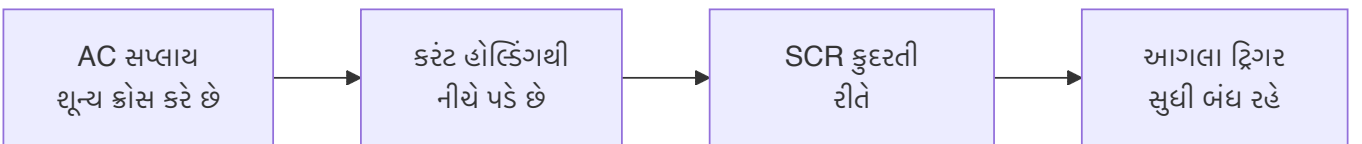

- **સિદ્ધાંત:** AC સપ્લાયના કુદરતી શૂન્ય-ક્રોસિંગનો ઉપયોગ કરે છે
- **ફાયદો:** કોઈ વધારાની કોમ્યુટેશન સર્કિટની જરૂર નથી
- **ઉપયોગ:** AC પાવર કંટ્રોલ સર્કિટ, લાઇટ ડિમર્સ
- **મર્યાદા:** માત્ર AC સપ્લાય સાથે કામ કરે છે, DC સાથે નહીં

મેમરી ટૂંક: "નેચરલ કોમ્યુટેશન: શૂન્ય કરંટ, શૂન્ય પ્રચલન"

પ્રશ્ન 3(b OR) [4 marks]

ઓપ્ટો-કપ્લર વિશે સમજાવો.

ઉત્તર:

ઓપ્ટો-કપ્લર પ્રકાશ ટ્રાન્સમિશનનો ઉપયોગ કરીને ઇલેક્ટ્રિકલ આઈસોલેશન પ્રદાન કરે છે.

સંરચના:

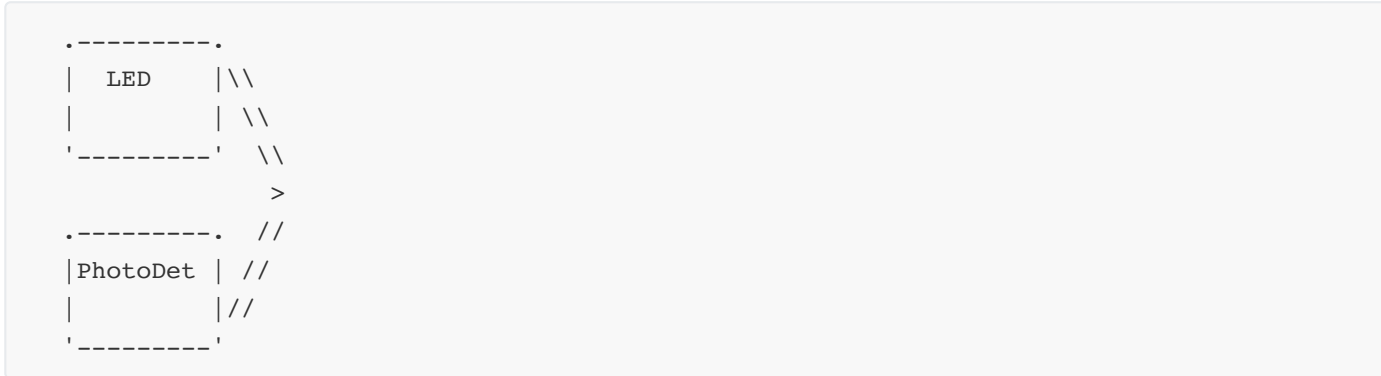

કોષ્ટક: ઓપ્ટો-કપ્લર પ્રકારો

પ્રકાર	ફોટોડિટેક્ટર	સ્પીડ	CTR	ઉપયોગો
સ્ટાન્ડર્ડ	ફોટોટ્રાન્ઝિસ્ટર	મધ્યમ	20-100%	સામાન્ય આઈસોલેશન
હાઈ-સ્પીડ	ફોટોડાયોડ	ઝડપી	10-50%	ડિજિટલ કોમ્યુનિકેશન
TRIAC	ફોટો-TRIAC	ધીમું	N/A	AC પાવર કંટ્રોલ
લિનિયર	ફોટોડાર્લિંગટન	ધીમું	100-1000%	એનાલોગ સિગ્નલ્સ

- **CTR:** કરંટ ટ્રાન્સફર રેશિયો (આઉટપુટ/ઇનપુટ કરંટ)
- **મુખ્ય લક્ષણ:** સર્કિટ્સ વચ્ચે સંપૂર્ણ ઇલેક્ટ્રિકલ આઈસોલેશન
- **ફાયદા:** નોઈઝ ઇમ્યુનિટી, વોલ્ટેજ લેવલ શિફ્ટિંગ, સલામતી

મેમરી ટ્રીક: "પ્રકાશ કૂદે છે જ્યાં ઇલેક્ટ્રોન્સ નથી કૂદી શકતા"

પ્રશ્ન 3(c OR) [7 marks]

TRIACનો સિમ્બોલ અને કન્સ્ટ્રક્શન દોરો. ઉપરાંત TRIACની V-I લાક્ષણિકતા દોરો અને સમજાવો.

ઉત્તર:

TRIAC (Triode for Alternating Current) એ બાયડિરેક્શનલ ત્રણ-ટર્મિનલવાળી સેમિકન્ડક્ટર ડિવાઇસ છે.

સિમ્બોલ:

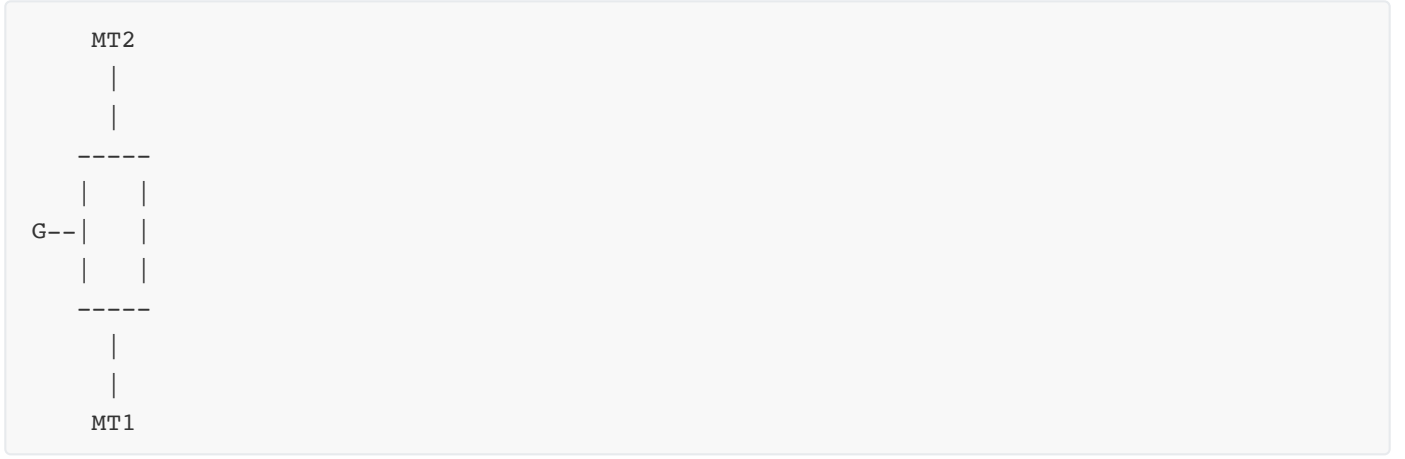

કન્સ્ટ્રક્શન:

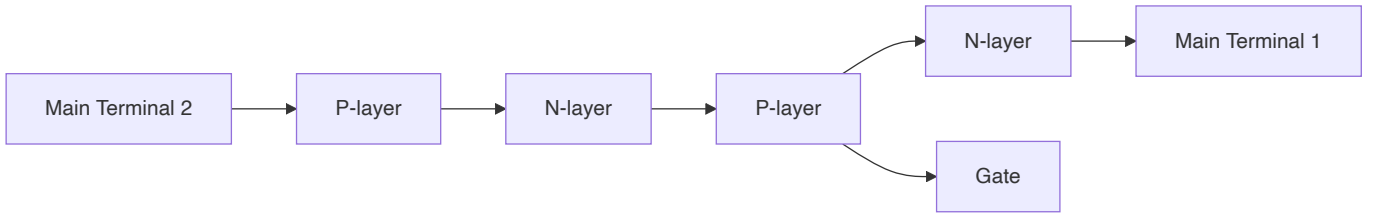

V-I લાક્ષણિકતા:

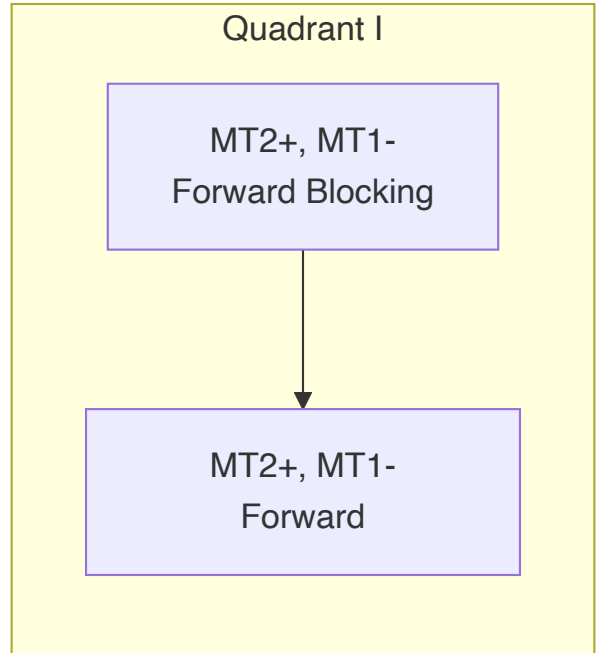
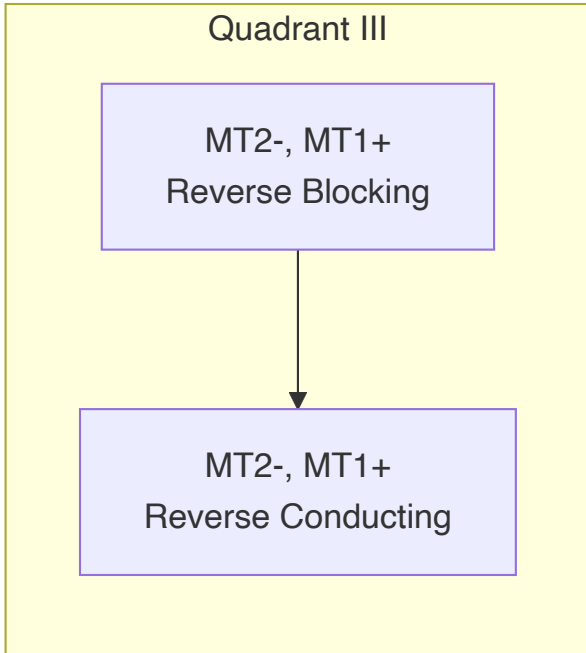

- **બાઇડિરેક્શનલ:** ટ્રિગરિંગ પછી બંને દિશામાં વહન કરે છે
- **ક્યોફ્રન્ટ ઓપરેશન:** પોલેરિટી પર આધારિત ચાર ટ્રિગરિંગ મોડ
- **ઉપયોગો:** AC પાવર કંટ્રોલ, લાઇટ ડિમર્સ, મોટર કંટ્રોલ
- **SCR કરતાં ફાયદો:** AC સાયકલના બંને અર્ધલાગોને નિયંત્રિત કરે છે

મેમરી ટ્રીક: "TRIAC: AC સર્કિટમાં બેવડી દિશાનો રસ્તો"

પ્રશ્ન 4(a) [3 marks]

Ideal Op-Ampની લાક્ષણિકતા જણાવો.

ઉત્તર:

આદર્શ Op-Amp એવી સંપૂર્ણ લાક્ષણિકતાઓ ધરાવે છે જેને વાસ્તવિક Op-Amps આશરે છે.

કોષ્ટક: આદર્શ Op-Amp લાક્ષણિકતાઓ

પેરામીટર	આદર્શ મૂલ્ય	અર્થ
ઓપન-લૂપ ગેઈન	અનંત	નાનામાં નાના ઇનપુટ તફાવતને એમ્પ્લિફાય કરે છે
ઇનપુટ ઇમ્પીડન્સ	અનંત	સ્ત્રોતમાંથી કોઈ કરંટ લેતું નથી
આઉટપુટ ઇમ્પીડન્સ	શૂન્ય	કોઈપણ લોડને ડ્રાઇવ કરી શકે છે
બેન્ડવિડ્થ	અનંત	બધી ફ્રીક્વન્સી પર કામ કરે છે
CMRR	અનંત	કોમન-મોડ સિગ્નલ્સને નકારે છે
સ્લ્યુ રેટ	અનંત	તાત્કાલિક આઉટપુટ ફેરફાર
ઓફસેટ વોલ્ટેજ	શૂન્ય	શૂન્ય ઇનપુટ સાથે કોઈ આઉટપુટ નહીં

મેમરી ટ્રીક: "અનંત ગેઈન, ઇમ્પીડન્સ, બેન્ડવિડ્થ; શૂન્ય ઓફસેટ, આઉટપુટ Z"

પ્રશ્ન 4(b) [4 marks]

555 ટાઇમર ICની મદદથી મોનોસ્ટેબલ મલ્ટીવાઇબ્રેટર ઘોરો અને સમજાવો.

ઉત્તર:

મોનોસ્ટેબલ મલ્ટીવાઇબ્રેટર ટ્રિગર થાય ત્યારે નિશ્ચિત સમયગાળાનો એક પલ્સ ઉત્પન્ન કરે છે.

સર્કિટ:

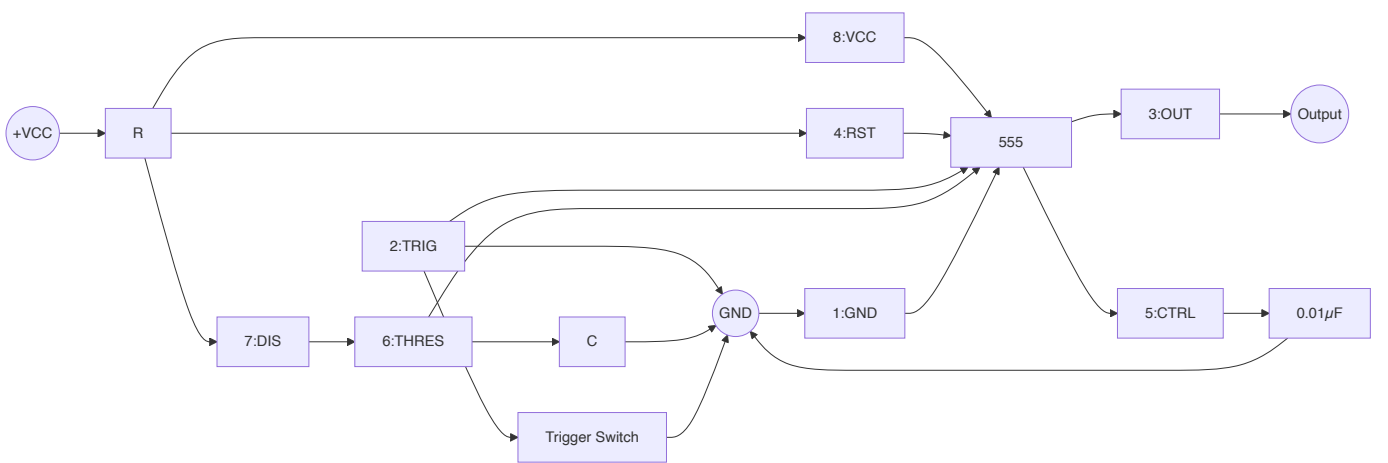

- **ઓપરેશન:** નેગેટિવ ટ્રિગર $T = 1.1RC$ સમયગાળાનો આઉટપુટ પલ્સ ઉત્પન્ન કરે છે
- **સ્ટેબલ સ્ટેટ:** ટ્રિગર થાય ત્યાં સુધી આઉટપુટ LOW

- ટાઇમિંગ કંટ્રોલ: R અને C મૂલ્યો પલ્સ પહોળાઈ નક્કી કરે છે
- રિટ્રિગરિંગ: ટાઇમઆઉટ પછી ફરીથી ટ્રિગર થઈ શકે છે

મેમરી ટ્રીક: "વન શોટ વન્ડર: એક વાર ટ્રિગર, એક વાર પલ્સ"

પ્રશ્ન 4(c) [7 marks]

741 ICની મદદથી ઇન્વર્ટિંગ એમ્પ્લીફાયર દોરો અને સમજાવો. ઉપરાંત તેના ઇનપુટ અને આઉટપુટ વેવફોર્મ્સ દોરો.

ઉત્તર:

ઇન્વર્ટિંગ એમ્પ્લીફાયર ઇનપુટ સિગ્નલને એમ્પ્લિફાય કરતી વખતે પોલેરિટી ઉલટાવે છે.

સર્કિટ:

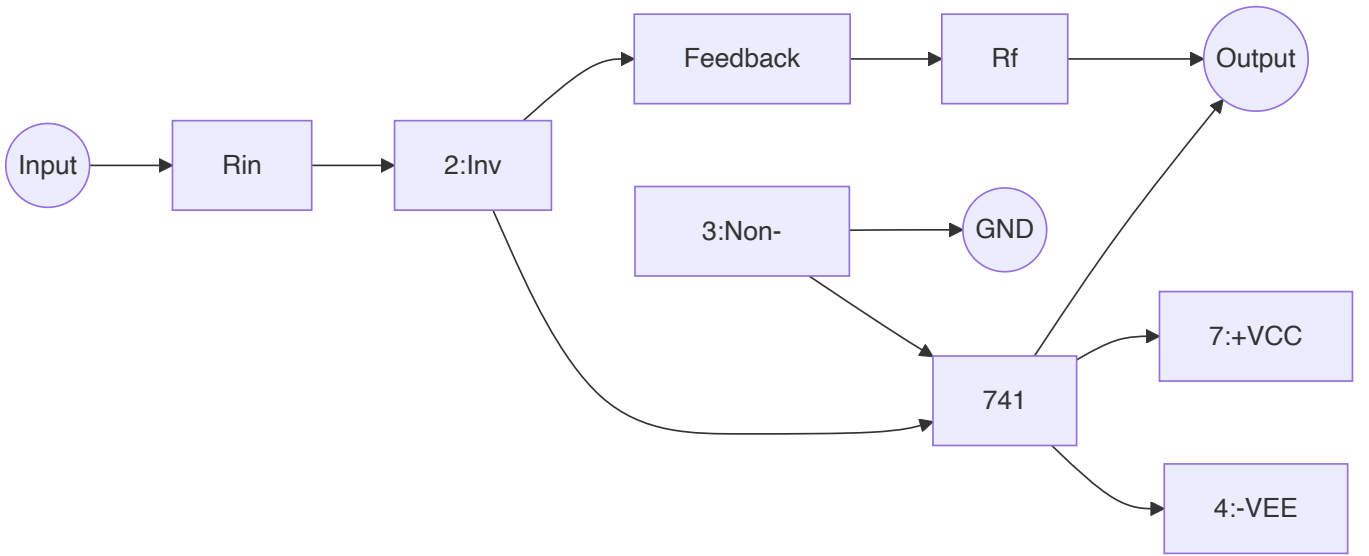

વેવફોર્મ્સ:

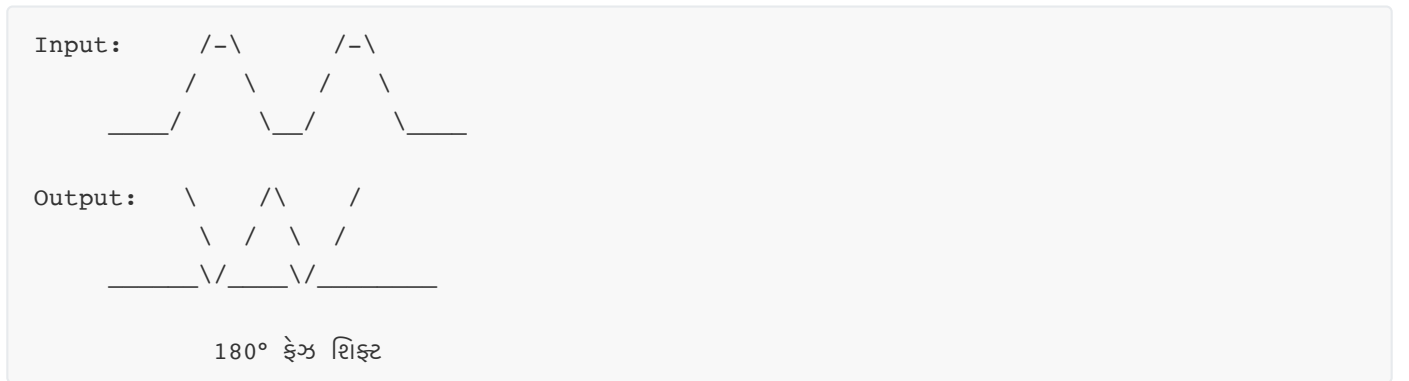

- ગેઈન સમીકરણ: $A_v = -R_f/R_{in}$ (નેગેટિવ ચિહ્ન ઇન્વર્ઝન સૂચવે છે)
- ઇનપુટ ઇમ્પીડન્સ: R_{in} જેટલી
- વર્ચ્યુઅલ ગ્રાઉન્ડ: ઇન્વર્ટિંગ ઇનપુટ લગભગ 0V પર જળવાય છે
- બેન્ડવિડ્થ: ગેઈન પર આધારિત (ઉચ્ચ ગેઈન = ઓછી બેન્ડવિડ્થ)
- ઉપયોગો: સિગ્નલ કન્ડિશનિંગ, ઓડિયો એમ્પ્લિફાયર

મેમરી ટ્રીક: "ઉલટાવે અને R_f/R_{in} વડે ગુણાકાર કરે છે"

પ્રશ્ન 4(a OR) [3 marks]

IC 741નો સિમ્બોલ અને પીન ડાયગ્રામ દોરો.

ઉત્તર:

741 એક લોકપ્રિય જનરલ-પરપસ ઓપરેશનલ એમ્પ્લિફાયર છે.

સિમ્બોલ:

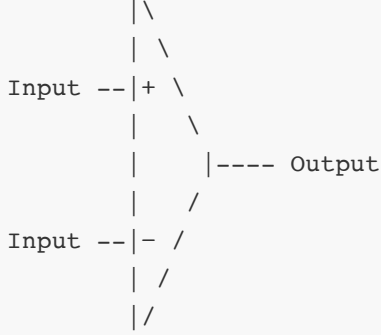

8-Pin DIP પેકેજ:

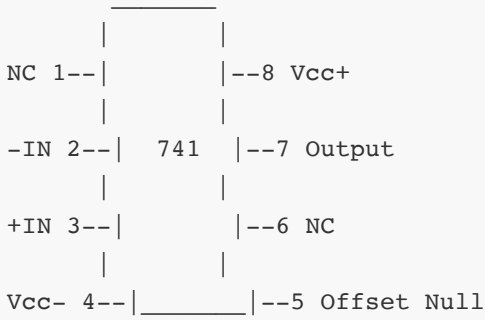

- **પિન ઇન્કશન:** ઇન્વર્ટિંગ ઇનપુટ, નોન-ઇન્વર્ટિંગ ઇનપુટ, આઉટપુટ, પાવર સપ્લાય
- **ઓપ્શનલ પિન્સ:** ઓફસેટ નલ, નો કનેક્શન
- **પાવર સપ્લાય:** સામાન્ય રીતે $\pm 15V$ અથવા $\pm 12V$ ડ્યુઅલ સપ્લાય

મેમરી ટ્રીક: "કદી ઉલટાવશો નહિં પ્લસ, વેરી આઉટપુટ નોટ કનેક્ટેડ"

પ્રશ્ન 4(b OR) [4 marks]

પદો સમજાવો (i) સી.એમ.આર.આર (II) સ્લૂ રેટ.

ઉત્તર:

આ પેરામીટર્સ ઓપરેશનલ એમ્પ્લિફાયરની કાર્યક્ષમતાની મર્યાદાઓ નિર્ધારિત કરે છે.

કોષ્ટક: મુખ્ય Op-Amp પેરામીટર્સ

પેરામીટર	વ્યાખ્યા	સામાન્ય મૂલ્ય	મહત્વ
CMRR (Common Mode Rejection Ratio)	ડિફરેન્શિયલ ગેઇનનો કોમન-મોડ ગેઇન સાથેનો ગુણોત્તર	90-120 dB	ઉચ્ચ હોય તે વધુ સારું
સ્લૂ રેટ	આઉટપુટ વોલ્ટેજના ફેરફારનો મહત્તમ દર	0.5-50 V/ μ s	ઝડપી સિગ્નલ્સ માટે ઉચ્ચ

- **CMRR ફોર્મ્યુલા:** $CMRR = 20 \log_{10}(A_d/A_{cm})$ dB
- **CMRR મહત્વ:** બંને ઇનપુટ પર સામાન્ય ઘોંઘાટને નકારે છે
- **સ્લૂ રેટ ફોર્મ્યુલા:** $SR = dV_o/dt$ (max)
- **સ્લૂ રેટ મર્યાદા:** ઉચ્ચ ફ્રીક્વન્સી પર ડિસ્ટોર્શન કરે છે

મેમરી ટ્રીક: "CMRR કોમન નોઈઝને ક્ષય કરે છે, સ્લૂ રેટ સ્પીડ બતાવે છે"

પ્રશ્ન 4(c OR) [7 marks]

555 ટાઈમર ICની મદદથી આસ્ટેબલ મલ્ટીવાઇબ્રેટર દોરો અને સમજાવો.

ઉત્તર:

આસ્ટેબલ મલ્ટીવાઇબ્રેટર બાહ્ય ટ્રિગર વિના સતત સ્કવેર વેવ્સ ઉત્પન્ન કરે છે.

સર્કિટ:

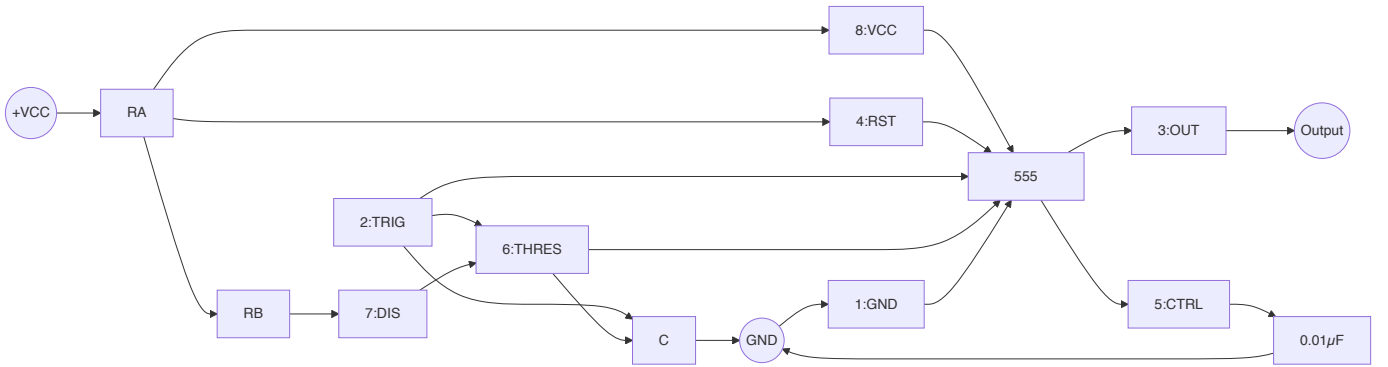

આઉટપુટ વેવફોર્મ:

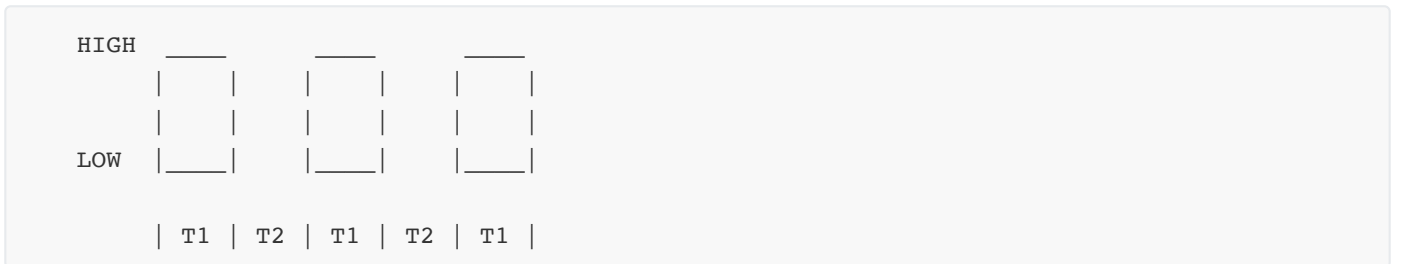

- **ટાઈમિંગ:** $T_1 = 0.693(RA+RB)C$, $T_2 = 0.693(RB)C$
- **ફ્રીક્વન્સી:** $f = 1.44/((RA+2RB)C)$
- **ડ્યુટી સાયકલ:** RA અને RB દ્વારા એડજસ્ટ થઈ શકે છે

- ઉપયોગો: ક્લોક જનરેટર, LED ફ્લેશર, ટોન જનરેટર

મેમરી ટ્રીક: "હંમેશા ઓસિલેટિંગ, ક્યારેય સ્ટોપિંગ નહીં"

પ્રશ્ન 5(a) [3 marks]

રેગ્યુલેટેડ પાવર સપ્લાયનો બ્લોક ડાયાગ્રામ દોરો અને તેને સમજાવો.

ઉત્તર:

રેગ્યુલેટેડ પાવર સપ્લાય AC ને સ્થિર DC વોલ્ટેજમાં રૂપાંતરિત કરે છે.

બ્લોક ડાયાગ્રામ:

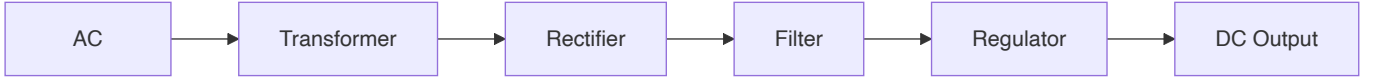

- ટ્રાન્સફોર્મર: AC વોલ્ટેજને જરૂરી લેવલ સુધી ઘટાડે છે
- રેક્ટિફાયર: AC ને પલ્સેટિંગ DC માં રૂપાંતરિત કરે છે (ડાયોડ બ્રિજ)
- ફિલ્ટર: પલ્સેટિંગ DC ને સ્મૂથ કરે છે (કેપેસિટર્સ)
- રેગ્યુલેટર: ફેરફારો છતાં સતત આઉટપુટ જાળવે છે
- આઉટપુટ: ઇલેક્ટ્રોનિક સર્કિટ્સ માટે સ્થિર DC વોલ્ટેજ

મેમરી ટ્રીક: "ટ્રાન્સફોર્મર રેક્ટિફાયર ફિલ્ટર રેગ્યુલેટર"

પ્રશ્ન 5(b) [4 marks]

Op-ampની મદદથી સમિંગ એમ્પ્લીફાયર દોરો અને સમજાવો.

ઉત્તર:

સમિંગ એમ્પ્લીફાયર વજનદાર અનુપાત સાથે બહુવિધ ઇનપુટ સિગ્નલ્સને ઉમેરે છે.

સર્કિટ:

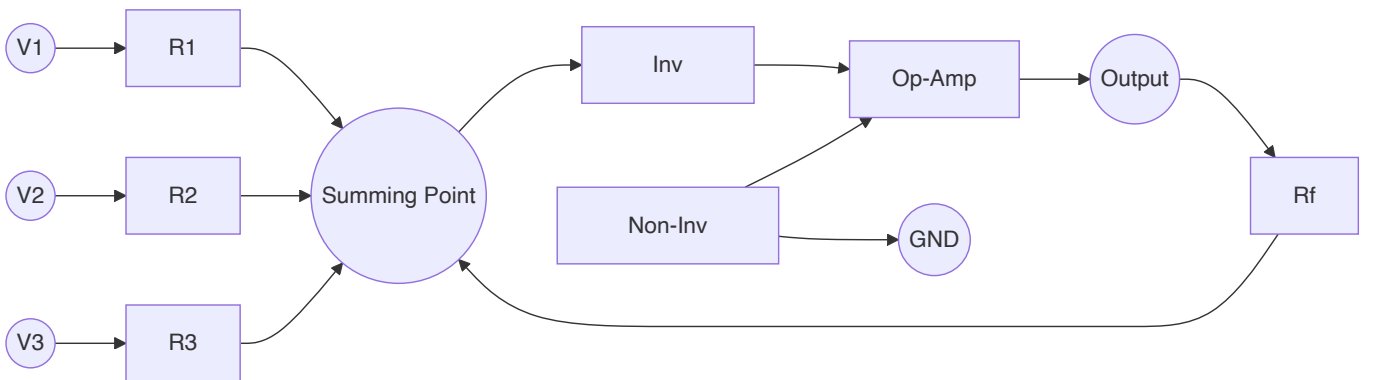

- આઉટપુટ સમીકરણ: $V_{out} = -R_f(V_1/R_1 + V_2/R_2 + V_3/R_3)$
- વિશેષ કેસ: જ્યારે બધા રેસિસ્ટર સમાન હોય, $V_{out} = -R_f/R \times (V_1 + V_2 + V_3)$
- ઉપયોગો: ઓડિયો મિક્સિંગ, એનાલોગ કમ્પ્યુટર, સિગ્નલ એવરેજિંગ
- વેરિએશન્સ: ઇન્વર્ટિંગ અને નોન-ઇન્વર્ટિંગ કોન્ફિગરેશન ઉપલબ્ધ

મેમરી ટ્રીક: "મલ્ટિપલ ઇનપુટ, વન આઉટપુટ, વેઇટેડ એડિશન"

પ્રશ્ન 5(c) [7 marks]

IC LM317ની મદદથી 3 ટર્મિનલવાળા એડજસ્ટેબલ આઉટપુટ વોલ્ટેજ રેગ્યુલેટરનો સર્કિટ ડાયાગ્રામ દોરો અને સમજાવો.

ઉત્તર:

LM317 એ 1.25V થી 37V સુધીની આઉટપુટ વોલ્ટેજ સાથે વર્સટાઇલ એડજસ્ટેબલ વોલ્ટેજ રેગ્યુલેટર છે.

સર્કિટ:

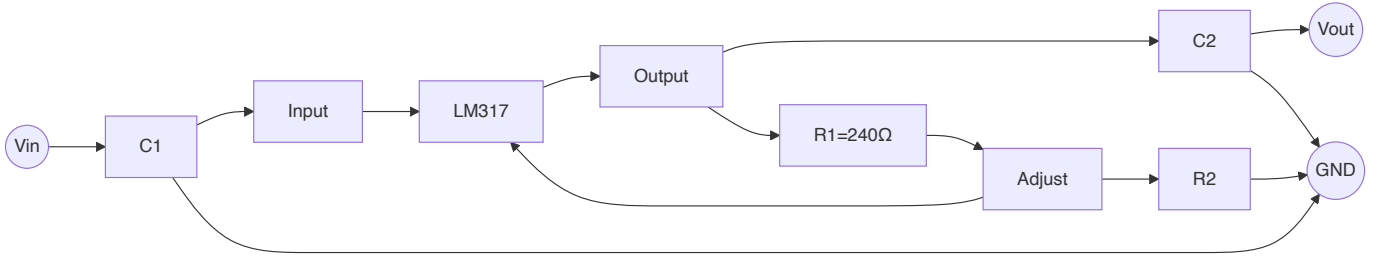

- આઉટપુટ વોલ્ટેજ: $V_{OUT} = 1.25V(1 + R_2/R_1)$
- ફિક્સ્ડ કમ્પોનન્ટ્સ: $R_1 = 240\Omega$, રેફરન્સ વોલ્ટેજ = 1.25V
- એડજસ્ટેબિલિટી: R_2 બદલવાથી ઇચ્છિત આઉટપુટ વોલ્ટેજ સેટ થાય છે
- પ્રોટેક્શન ફીચર્સ: કરન્ટ લિમિટિંગ, થર્મલ શટડાઉન
- ઉપયોગો: વેરિએબલ પાવર સપ્લાય, બેટરી ચાર્જર
- ફાયદા: ઓછા બાહ્ય ઘટકો, મજબૂત સુરક્ષા

મેમરી ટ્રીક: " R_2 વડે એડજસ્ટ કરો, રેફરન્સ 1.25 પર રહે છે"

પ્રશ્ન 5(a OR) [3 marks]

એસ.એમ.પી.એસનું સંપૂર્ણ ફોર્મ જણાવો. ઉપરાંત એસ.એમ.પી.એસના કાર્યો જણાવો.

ઉત્તર:

SMPS એટલે Switch Mode Power Supply, એક આધુનિક કાર્યક્ષમ પાવર રૂપાંતરણ ટેકનોલોજી.

ઉપયોગ કોષ્ટક:

ઉપયોગ	SMPS પ્રકાર	ફાયદા
કમ્પ્યુટર પાવર સપ્લાય	ATX	ઉચ્ચ કાર્યક્ષમતા, મલ્ટિપલ આઉટપુટ
મોબાઇલ ફોન ચાર્જર	ફ્લાયબેક	કોમ્પેક્ટ સાઇઝ, હળવું વજન
LED ડ્રાઇવર	બક	કાર્યક્ષમ ડિમિંગ ક્ષમતા
TV પાવર સપ્લાય	ફોરવર્ડ	સારી રેગ્યુલેશન, મલ્ટિપલ આઉટપુટ
ઔદ્યોગિક કંટ્રોલ	પુશ-પુલ	ઉચ્ચ પાવર ક્ષમતા
બેટરી ચાર્જર	બૂસ્ટ	એડજસ્ટેબલ ચાર્જિંગ પ્રોફાઇલ

- **મુખ્ય ફાયદા:** ઉચ્ચ કાર્યક્ષમતા (80-95%), નાનો આકાર, હળવું
- **નુકસાન:** EMI ઉત્પાદન, વધુ જટિલ સર્કિટ

મેમરી ટ્રીક: "સ્વિચ મોડ નાના ઉપકરણોને પાવર આપે છે"

પ્રશ્ન 5(b OR) [4 marks]

Op-ampની મદદથી ડિફ્રન્સિએટર દોરો અને સમજાવો.

ઉત્તર:

ડિફ્રન્સિએટર ઇનપુટના ફેરફારના દરના સમપ્રમાણમાં આઉટપુટ ઉત્પન્ન કરે છે.

સર્કિટ:

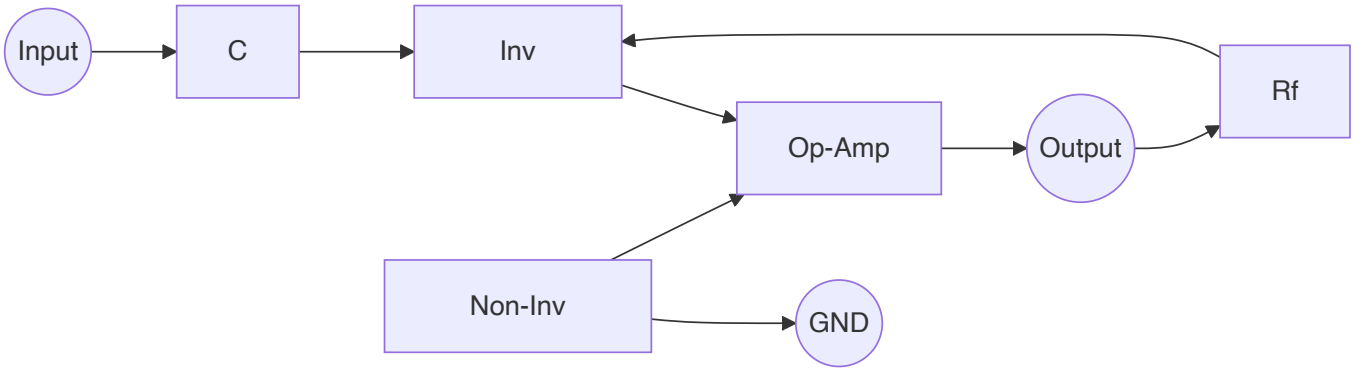

ઇનપુટ/આઉટપુટ વેવફોર્મ્સ:

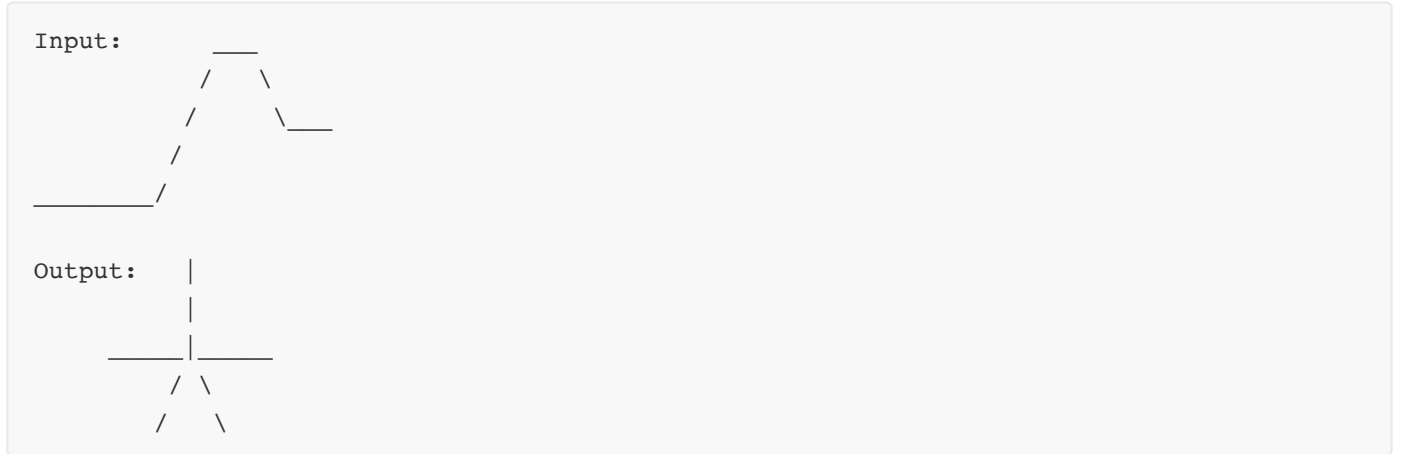

- **સમીકરણ:** $V_{out} = -RC \times d(V_{in})/dt$
- **ફંક્શન:** સ્ક્વેર વેવને સ્પાઇક્સમાં, ટ્રાયેંગલને સ્ક્વેરમાં રૂપાંતરિત કરે છે
- **પ્રેક્ટિકલ સમસ્યા:** ઉચ્ચ નોઇઝ સેન્સિટિવિટી
- **મોડિફિકેશન:** ઉચ્ચ-ફ્રીક્વન્સી ગેઇન મર્યાદિત કરવા માટે C સાથે શ્રેણીમાં નાનો રેસિસ્ટર
- **ઉપયોગો:** વેવશોપિંગ, ફેરફાર-દરની શોધ

મેમરી ટ્રીક: "ફેરફારનો દર અંદર જાય, એમ્પલિટ્યુડ બહાર આવે"

પ્રશ્ન 5(c OR) [7 marks]

-12 V રેગ્યુલેટેડ પાવર સપ્લાયનો સર્કિટ ડાયગ્રામ દોરો અને સમજાવો.**ઉત્તર:**

-12V રેગ્યુલેટેડ સપ્લાય એનાલોગ સર્કિટ્સ માટે સ્થિર નેગેટિવ વોલ્ટેજ પ્રદાન કરે છે.

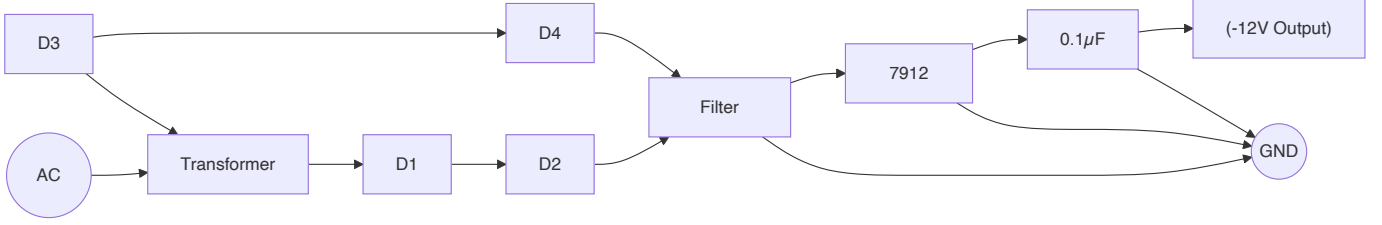
સર્કિટ ડાયગ્રામ:

- **કાર્યસિદ્ધાંત:** કુલ-વેવ રેક્ટિફાયર નેગેટિવ વોલ્ટેજ બનાવે છે
- **ઘટકો:** ટ્રાન્સફોર્મર, બ્રિજ રેક્ટિફાયર, ફિલ્ટર કેપેસિટર, 7912 રેગ્યુલેટર
- **રેગ્યુલેટર IC:** 7912 આંતરિક સુરક્ષા સાથે ફિક્સ્ડ -12V આઉટપુટ પ્રદાન કરે છે
- **ફિલ્ટર કેપેસિટર:** ઇનપુટ કેપેસિટર રિપલ ફિલ્ટર કરે છે, આઉટપુટ કેપેસિટર ટ્રાન્ઝિયન્ટ રિસ્પોન્સ સુધારે છે
- **ઉપયોગો:** Op-amp નેગેટિવ રેલ, એનાલોગ સર્કિટ્સ, ઓડિયો ઇક્વિપમેન્ટ

મેમરી ટ્રીક: "કુલ બ્રિજ, મોટો કેપેસિટર, 7912 નેગેટિવ રેગ્યુલેટ કરે છે"

આ સાથે ઇલેક્ટ્રોનિક્સ ડિવાઇસીસ એન્ડ સર્કિટ્સ વિન્ટર 2024 પરીક્ષા પેપરના બધા પ્રશ્નોના ઉકેલ, બધા OR પ્રશ્નો સહિત પૂર્ણ થાય છે.